



Rotuladoras Automáticas



Escolha o Líder!

narita.com.br

Rotuladora Agile - Rótulos Autoadesivos

Para Frascos Planos, Frascos Cilíndricos, Baldes, Caixas, Pacotes.
Diversas Velocidades : 2.000 à 24.000 frascos / hora.

- Máquina em aço inoxidável;
- Sincronismo automático de velocidades e tempos;
- Sistema de alinhamento para frascos ovais;
- Massageador elétrico para rótulos envolventes;
- Gabinete elétrico de fácil acesso e painel de comando giratório;
- Proteções, sensores de segurança e sinalizações para operação segura;
- Posicionamento de embalagens por fibra óptica;
- **Valor Narita:** Alta performance, baixo custo, fácil operação e manutenção simples.

Consumo : 220V, 6A
Pneumática : 6bar, 2pcm
Peso: 380 Kg

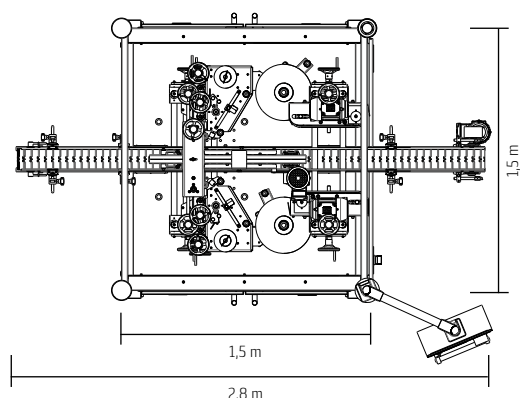

Massageador de Frascos



Esteira Superior para Frascos Instáveis



Alinhador para Frascos Chatos

Rotuladora Vest - Rótulos Manga

A rotuladoras de Manga mais vendida no Mundo !

- Permite a rotulagem de frascos quadrados, ovais, redondos, etc;
- Processo de rotulagem tipo manga de PEBD (Polietileno de Baixa Densidade)
- Produção nominal de até 3.000 frascos / hora;
- Estrutura em chapas de aço carbono cortadas a Laser com pintura epóxi;
- Desbobinador acionado por motor síncrono;
- Dispensa adesivo e túnel de encolhimento;
- Proteções, sensores de segurança e sinalizações para operação segura;
- **Valor Narita:** Alta performance, baixo custo, fácil operação e manutenção simples.

Consumo : 220V, 3A
Pneumática : 6bar, 30pcm
Peso: 160 Kg

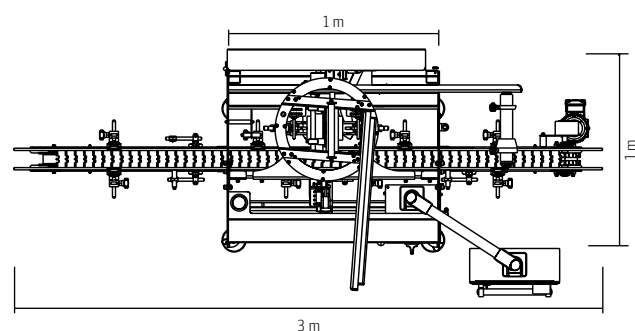

Kit de Rotulagem



Alguns exemplos de rótulos manga

Rotuladora Pratick - Rótulos Termoencolhíveis

5.000 a 20.000 frascos / hora.

- Dedicada a rotular frascos c/ rótulos termoencolhíveis de PVC / PET / OPS / OPP;
- Duplo desbobinador equipado com sistema acumulador de filme e controlador de tensão;
- Acionamento por servo motor de alta potência;
- Sistema de corte de rótulo 360° com servo motor;
- Sistema de proteção de rótulo enroscado;
- Túnel de encolhimento à vapor ou elétrico;
- Proteções, sensores de segurança e sinalizações para operação segura;
- **Valor Narita:** Alta performance, baixo custo, fácil operação e manutenção simples.

Consumo : 220V, 6A
Pneumática : 6bar, 2pcm
Peso: 240 Kg

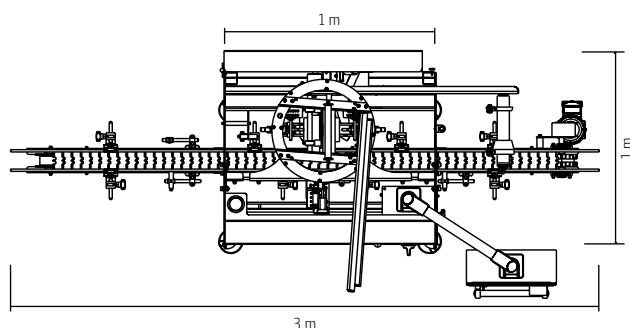

Túnel de Encolhimento



Faca Acionada por Servo



Alguns exemplos de rótulos termoencolhível

Rotuladora MZ Gold - Rótulos Bopp

Para Frascos Cilíndricos e Frascos Quadrados.
Diversas velocidades: 6.000 à 24.000 frascos / hora;

- Estrutura em aço inoxidável;
- Controle de tensão no desbobinamento;
- Opera com frascos cheios ou vazios;
- Com supervisão automática de esteira cheia e esteira vazia;
- Sistema de aplicação de adesivo em circuito fechado;
- Duplo controle de operação;
- Proteções, sensores de segurança e sinalizações para operação segura;
- **Valor Narita:** Alta performance, baixo custo, fácil operação e manutenção simples.

Consumo : 220V, 15A
Pneumática : 6bar, 10pcm
Peso: 460 Kg

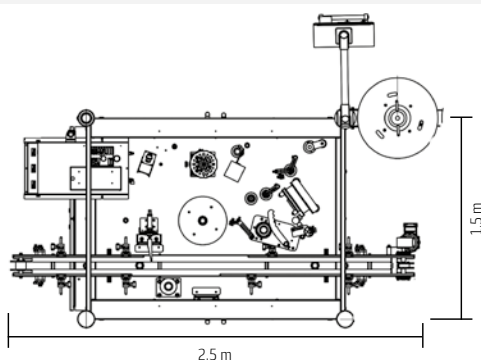

Coleiro Narita



Alguns exemplos de rótulos BOPP



| A Empresa Narita

Há mais de 20 anos a **Narita** se destaca no mercado de máquinas para os segmentos de envase e embalagens.

A **Narita** é a empresa que mais vende rotuladoras na América Latina.

Com um moderno parque industrial, instalações sofisticadas e investimentos em tecnologia e pesquisa, a **Narita** disponibiliza para o mercado equipamentos **de alta performance, baixo custo, fácil operação e manutenção simples.***

A **Narita** possui um departamento de Assistência Técnica para atender seus clientes de forma diferenciada, com uma equipe de técnicos qualificados para a instalação de máquinas, visitas técnicas, e vendas de peças de reposição à pronta entrega.

Ao longo destes mais de 20 anos, os clientes da **Narita** sempre puderam contar com o seu apoio, criando a confiança que hoje existe na marca **Narita**.

* **Valor Narita**

| Depoimentos

A Narita estendeu os limites de uma compra e venda, mostrando com eficiência que, além de adquirirmos uma rotuladora adequada às nossas necessidades, podemos contar com a empresa!

Emerson Vontobel - Presidente CVI - Coca-Cola

As aquisições de linhas de envase da Narita se mostraram uma ótima escolha para nós.

Joel Krauss Castro - Depto. Engenharia - Bombril



Fone: **55 (11) 4352-3855**

R. Primeiro de Maio, 55 • Vl. Vitória • S. B. do Campo • SP